

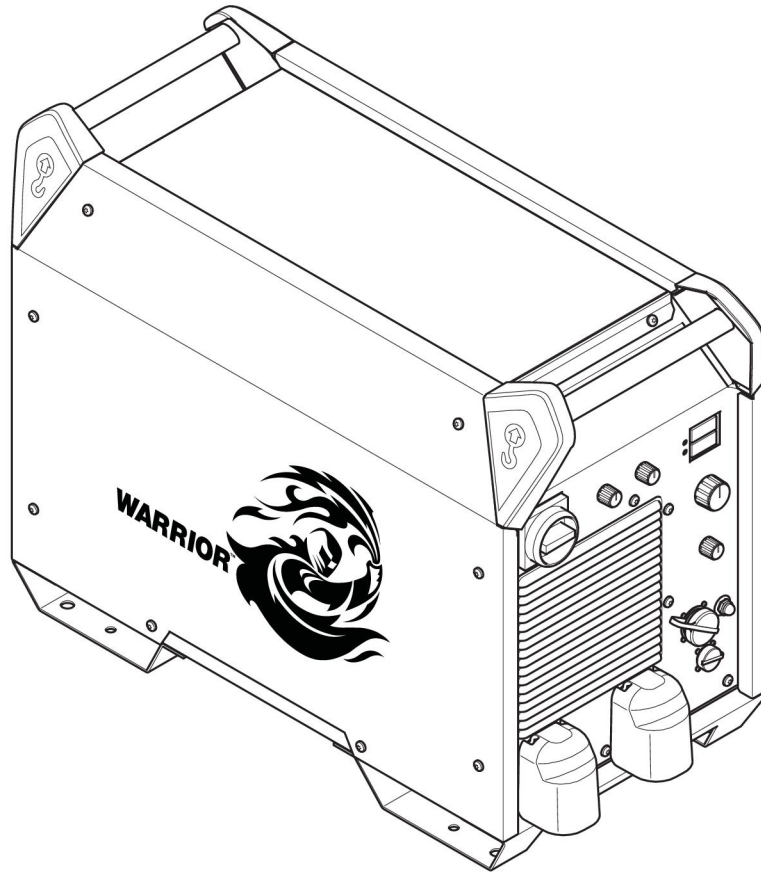

Warrior™ 750i CC/CV



Kullanma talimatı

1	GÜVENLİK	3
1.1	Sembollerin anlamı	3
1.2	Güvenlik önlemleri	3
2	GİRİŞ	7
2.1	Genel bakış	7
2.2	Donanım	7
3	TEKNİK VERİLER	8
4	MONTAJ	10
4.1	Genel	10
4.2	Kaldırma talimatları	10
4.3	Konum	11
4.4	Şebeke besleme	11
4.4.1	Warrior 750i CC/CV için önerilen sigorta boyutları ve asgari kablo kesiti	12
4.4.2	Güç jeneratörlerinden besleme	12
4.4.3	Bağlantı talimatı	13
4.4.4	Şebeke kablosunun montajı	13
5	ÇALIŞTIRMA	15
5.1	Genel bakış	15
5.2	Bağlantılar ve kontrol cihazları	15
5.3	Kaynaklama ve dönüş kabloları bağlantısı	16
5.4	Şebeke gücünün açılması/kapatılması (on/off)	16
5.5	Fan kontrolü	17
5.6	Semboller ve fonksiyonlar	17
6	BAKIM	20
6.1	Genel bakış	20
6.2	Güç sistemi	20
6.3	Kaynak üfleci	21
7	SORUN GİDERME	22
8	YEDEK PARÇA SİPARİŞİ	24
	BLOK ŞEMASI	25
	SİPARİŞ NUMARALARI	26
	AKSESUARLAR	27

1 GÜVENLİK

1.1 Sembollerin anlamı

Bu kılavuz boyunca kullanıldığı gibi: **Dikkatli Olun! Uyanık olun!**



TEHLİKE!

Ani tehlike anlamına gelir. Önlenmediği takdirde ani, ciddi yaralanmalara veya can kaybına neden olur.



UYARI!

Potansiyel tehlike anlamına gelir; yaralanmalara veya can kaybına neden olabilir.



DİKKAT!

Küçük çaplı bedensel yaralanmalara sebep olabilecek tehlike anlamına gelir.



UYARI!

Kullanımdan önce kullanım kılavuzunu okuyun ve anlayın; tüm etiketlere, işveren güvenlik uygulamalarına ve Güvenlik Veri Formlarına (SDS'ler) uyun.



1.2 Güvenlik önlemleri

ESAB cihazının kullanıcıları cihaz ile veya cihaza yakın çalışan herkesin ilgili tüm güvenlik önlemlerine uymasını sağlamak için nihai sorumluluğu taşımaktadır. Güvenlik önlemleri bu tip cihazlar için geçerli gereksinimleri karşılamalıdır. İşyeri için geçerli standart yönetmeliklere ek olarak aşağıdaki tavsiyelere uyulmalıdır.

Tüm çalışmalar eğitilmiş, cihazın çalışmasına aşina personel tarafından yapılmalıdır. Cihazın hatalı çalıştırılması operatörün yaralanmasına ve cihazın zarar görmesine neden olabilecek tehlikeli durumlara yol açabilir.

1. Cihazı kullanan herkesin aşağıdakilere aşina olması gerekir:
 - o çalışmasına
 - o acil durdurma yerlerine
 - o fonksiyonuna
 - o ilgili güvenlik önlemlerine
 - o cihazın kaynak yapma ve kesme veya ilgili diğer işlemleri
2. Operatör aşağıdakileri sağlamalıdır:
 - o çalışmaya başladığında cihazın çalışma alanı içinde hiçbir yetkisiz kişinin bulunmaması.
 - o ark vurduğunda veya cihazla çalışmaya başladığında hiç kimsenin korumasız olmaması
3. İşyeri şu özelliklerde olmalıdır:
 - o amaca uygun
 - o hava akımından etkilenmeyen

4. Kişisel güvenlik ekipmanı:
 - Daima, örneğin koruyucu gözlük, alev geçirmez giysi, koruyucu eldiven gibi, önerilen kişisel güvenlik ekipmanlarını giyin.
 - Sıkışabilecek veya yanıklara neden olabilecek bol elbiseler, örneğin eşarp, bilezik, yüzük, vb., takmayın.
5. Genel önlemler:
 - Dönüş kablosunun sağlam şekilde bağlandığından emin olun.
 - Yüksek gerilim cihazları ile ilgili çalışmalar **sadece yetkili bir elektrikçi tarafından gerçekleştirilebilir**
 - Uygun yangın söndürme ekipmanı açıkça işaretlenmiş ve elinizin altında olmalıdır.
 - Cihazın yağlama ve bakım işlemi cihaz çalışırken **yapılmamalıdır**

ESAB soğutucu varsa

Yalnızca ESAB onaylı soğutma sıvısı kullanın. Onaylı olmayan soğutma sıvısı, ekipmana zarar verebilir ve ürün güvenliğini tehlikeye atabilir. Böyle bir hasar gerçekleşirse ESAB'ın tüm garanti taahhütleri geçersiz olur.

Önerilen ESAB soğutma sıvısı sipariş numarası: 0465 720 002.

Sipariş bilgileri için kullanım kılavuzundaki "AKSESUARLAR" bölümüne bakın.



UYARI!

Ark kaynak ve kesme kendinize ve başkalarına zararlı olabilir. Kaynak ve kesme sırasında önlemler alın.



ELEKTRİK ÇARPMASI - Öldürebilir

- Üniteyi kullanım kılavuzuna uygun şekilde takın ve topraklayın.
- Çıplak tenle, ıslak eldivenle veya ıslak giysilerle üzerinde elektrik bulunan parçalara veya elektrotlara dokunmayın.
- Kendinizi işten ve topraktan izole edin.
- Çalışma konumunuzun güvenli olduğundan emin olun



ELEKTRİKLİ VE MANYETİK ALANLAR - Sağlık için tehlikeli olabilir

- Kalp pili olan kaynakçılar, kaynak işinden önce doktorlarına danışmalıdır. EMF, bazı kalp pillerinde parazit yapabilir.
- EMF'ye maruz kalmanın, sağlık üzerinde bilinmeyen diğer etkileri olabilir.
- Kaynakçılar, EMF maruziyeti etkilerini en aza indirmek için aşağıdaki prosedürleri kullanmalıdır:
 - Elektrodu ve çalışma kablolarını vücudunuzla aynı tarafta olacak şekilde birlikte yönlendirin. Mümkünse bunları bantla sabitleyin. Üfleç ve iş kabloları arasında durmayın. Üfleci veya iş kablosunu asla vücudunuza dolamayın. Kaynaklama güç kaynağını ve kabloları vücudunuzdan olabildiğince uzakta tutun.
 - İş kablosunu, iş parçasına kaynak yapılan alana mümkün olduğunca yakın şekilde bağlayın.



DUMAN VE GAZLAR - sağlık için tehlikeli olabilir

- Başınızı dumandan uzak tutun.
- Gazları ve dumanları nefes aldığınız yerden veya genel olarak bölgeden çıkarmak için havalandırmayı, arkta dışa atımı veya ikisini birden kullanın.



ARK IŞINLARI - gözlerinize zarar verebilir ve cildi yakabilir

- Gözlerinizi ve bedeninizi koruyun. Doğru kaynak paravanını ve filtre merceğini kullanın ve koruyucu giysiler giyin.
- Yakındakileri uygun paravanlar veya perdelerle koruyun.



GÜRÜLTÜ - Aşırı gürültü işitmeye zarar verebilir

Kulaklarınızı koruyun. Kulak tıkaçları veya diğer işitme korumalarını kullanın.



HAREKETLİ PARÇALAR - Yaralanmaya neden olabilir



- Tüm kapıların, panellerin ve kapakların kapalı ve emniyetli bir şekilde yerinde olduğundan emin olun. Gerektiğinde, yalnızca yetkili kişilerin kapakları bakım ve sorun giderme işlemleri için çıkarmasını sağlayın. Servis işlemi bittiğinde, motoru çalıştırmadan önce panelleri veya kapakları yeniden takın ve kapıları kapatın.
- Üniteyi takmadan veya bağlamadan önce motoru durdurun.
- Ellerinizi, saçınızı, bol giysileri ve aletleri hareketli parçalardan uzak tutun.



YANGIN TEHLİKESİ

- Kıvılcımlar (sıçrayan alevler) yangına neden olabilir. Yakında tutuşabilen malzemeler olmadığından emin olun.
- Kapalı konteynerlerde kullanmayın.



SICAK YÜZEY - Parçalar yakabilir

- Parçalara çıplak elle dokunmayın.
- Ekipman üzerinde çalışmadan önce soğuması için bekleyin.
- Sıcak parçaları tutmak için yanıkları önlemek amacıyla uygun aletler ve/veya yalıtımlı kaynak eldivenleri kullanın.

ARIZA - arıza durumunda uzmanından yardım isteyiniz.

KENDİNİZİ VE DİĞERLERİNİ KORUYUN!



DİKKAT!

Bu ürün sadece ark kaynağı için tasarlanmıştır.



UYARI!

Donmuş boruların erimesi için güç kaynağı kullanmayın.



DİKKAT!

A sınıfı ekipman, düşük voltajlı elektrik besleme sistemi tarafından elektrik sağlanan konut mahallerinde kullanılmak üzere tasarlanmamıştır. Sebebiyet verilen ve aynı zamanda yayılan bozukluklar nedeniyle, bu yerlerde A sınıfı ekipmanın elektromanyetik uyumluluk sağlanmasında olası güçlükler söz konusu olabilir.

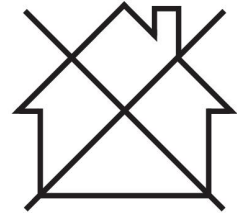



NOT!

Elektronik cihazları bir geri dönüşüm tesisinde imha edin!

Atık Elektrikli ve Elektronik Cihazlar Avrupa Direktifi'ne 2012/19/EC ve ulusal hukuka uygun olarak uygulanmasına riayet edilerek, kullanım ömrünün sonuna gelen elektrikli ve/veya elektronik cihazların geri dönüşüm tesisinde bertaraf edilmesi gerekmektedir.

Ekipmanın sorumlu kişisi olarak, onaylanmış toplama istasyonları hakkında bilgi elde etmek sizin sorumluluğunuzdadır.

Detaylı bilgi için en yakın ESAB bayisine başvurun.

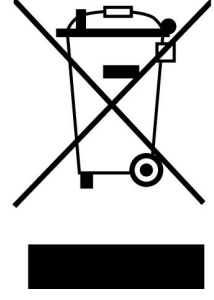

ESAB, çeşitli kaynak aksesuarları ve kişisel koruyucu ekipmanları satışa sunmaktadır. Sipariş bilgileri için yerel ESAB bayinizle iletişime geçin veya web sitemizi ziyaret edin.

2 GİRİŞ

2.1 Genel bakış

Warrior 750i CC/CV; ark hava oluk açma, GMAW kaynağı, toz dolumlu çekirdekli tel (FCAW-S) ile kaynaklama, GTAW kaynağı ve kaplamalı elektrotlarla (SMAW) kaynaklamaya yönelik olarak tasarlanmış bir kaynak güç kaynağıdır.

Güm sistemleri aşağıdaki tel besleme üniteleri ile kullanılmak için düşünülmüştür:

- Robust Feed PRO
- Warrior Feed 304
- Warrior Feed 304w
- MobileFeed 301 AVS

Ürün için ESAB aksesuarlarını bu kılavuzun "AKSESUARLAR" bölümünde bulabilirsiniz.

2.2 Donanım

Güç sistemi şunlarla birlikte verilir:

- Topraklama pensi olan 5m dönüş kablosu
- Kullanma talimatı
- 5m şebeke kablosu

3 TEKNİK VERİLER

Warrior 750i CC/CV					
Çalışma voltajı	380-460 V, \pm %10, 3~50/60 Hz				
Şebeke beslemesi S_{scmin}	5,4 MVA				
Şebeke besleme $Z_{maks.}$	0,0319 ohm				
Ana akım	380 V	400 V	415 V	440 V	460 V
$I_{maks.}$ GMAW - MIG	67 A	63 A	61 A	57 A	54 A
$I_{maks.}$ GTAW - TIG	51 A	49 A	47 A	44 A	42 A
$I_{maks.}$ SMAW - MMA	67 A	63 A	61 A	57 A	54 A
$I_{maks.}$ Oluk açma	67 A	63 A	61 A	57 A	54 A
Kaynak işleminden 6,5 dakika sonra enerji tasarruf modundaki yüksüz güç	32 W				
Tüm modlar için ayar aralığı					
GMAW - MIG düz karakteristik	16 A / 15 V – 820 A / 44 V				
GTAW - TIG düşüş karakteristiği	10 A / 10 V – 820 A / 34 V				
SMAW - MMA düşüş karakteristiği	15 A / 15 V – 820 A / 44 V				
Oluk açma	100 A / 18 V – 850 A / 44 V				
GMAW ve SMAW durumunda izin verilen yük					
%60 görev döngüsü	820 A/44 V				
%100 görev döngüsü	750 A/44 V				
GTAW durumunda izin verilen yük					
%60 görev döngüsü	820 A/34 V				
%100 görev döngüsü	750 A/34 V				
Oluk açma					
%35 görev döngüsü	850 A/44 V				
%60 görev döngüsü	820 A/44 V				
%100 görev döngüsü	750 A/44 V				
Maksimum akımda güç faktörü	0,91				
Maksimum akımda verimlilik	91%				
VRD işlevsiz açık devre voltajı	65 V DC				
VRD işlevli açık devre voltajı	33 V DC				
Çalışma sıcaklığı	14 ila 104 °F (-10 ila 40 °C)				
Taşıma sıcaklığı	-4 ila 131 °F (-20 ila 55 °C)				
Rölanti konumundaki sabit ses basıncı	<70 dB (A)				
Ölçüler boy x en x yüks.	33,5x16,3x25,1 inç (850x415x637 mm)				
Ağırlık (kaynak güç kaynağı)	222,7 lb (101 kg)				
İzolasyon sınıfı	H				

Warrior 750i CC/CV	
Koruma sınıfı	IP23
Uygulama sınıfı	S

Şebeke beslemesi, S_{sc} min

IEC 61000-3-12'ye uygun olarak ağ üzerinde asgari kısa devre gücü.

Görev döngüsü

Görev döngüsü, kaynak yapabileceğiniz veya aşırı yüklenmeden belirli bir yüklemde kesebileceğiniz bir on dakikalık bir sürenin yüzdesi olan süre anlamına gelir. Görev döngüsü, 40 °C/104 °F veya daha düşük sıcaklıklar için geçerlidir.

Koruma sınıfı

IP kodu koruma sınıfını, yani katı nesnelere veya suyun nüfuzuna karşı koruma derecesini belirtir.

IP23 ile işaretlenmiş cihaz iç ve dış mekan kullanımı için tasarlanmıştır.

Uygulama sınıfı

S sembolü güç kaynağının yüksek elektrik tehlikesi olan yerlerde kullanılmak üzere tasarlanmış olduğunu gösterir.

4 MONTAJ

4.1 Genel

Montaj işlemi mutlaka bir profesyonel tarafından yapılmalıdır.



DİKKAT!

Bu ürün endüstriyel kullanım için tasarlanmıştır. Ev ortamında bu ürün radyo parazitine neden olabilir. Gerekli önlemleri almak kullanıcının sorumluluğundadır.

4.2 Kaldırma talimatları

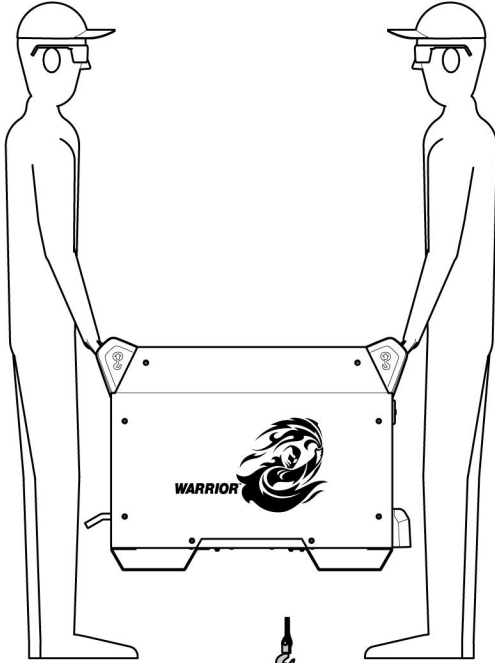

Max 275 kg/606.3 lb

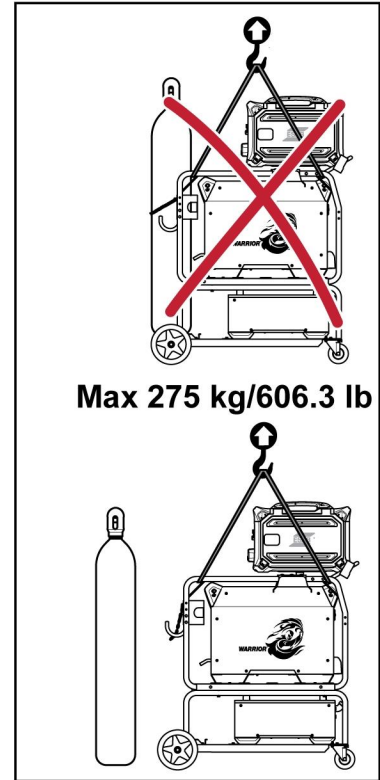
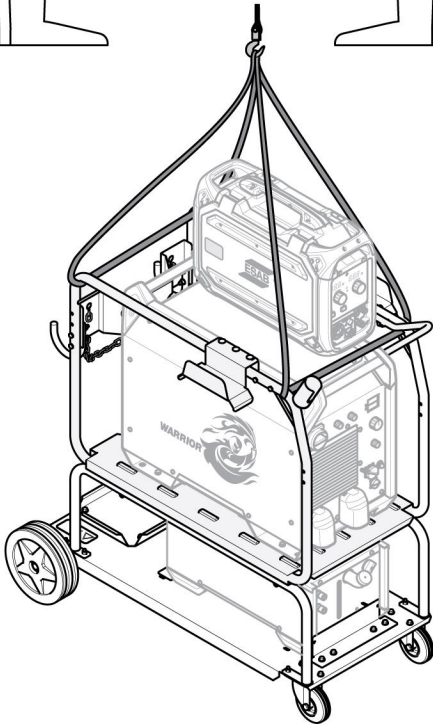
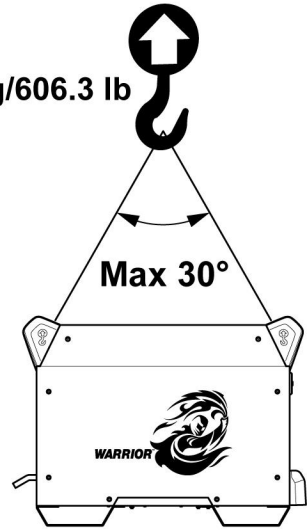

**UYARI!**

Cihazı güvene alın - özellikle zemin düz değil ise veya eğimli ise.

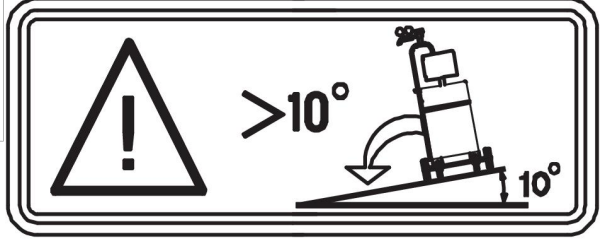

4.3 Konum

Kaynaklama güç sistemini, hava giriş ve çıkışları engellenmeyecek şekilde yerleştirin.

4.4 Şebeke besleme

**NOT!****Şebeke besleme gereksinimleri**

Bu donanım, kullanıcı beslemesi ile şebeke sistemi arasında olan girişim noktasındaki kısa devre gücünün S_{scmin} değerinden büyük veya bu değere eşit olması koşuluyla IEC 61000-3-12 ve IEC 60974-10 ile uyumludur. Gerekirse dağıtım şebeke operatörüne danışarak ekipmanın S_{scmin} değerine eşit ya da bu değerden daha büyük bir kısa devre gücü ile sadece bir kaynağa bağlı olduğundan emin olmak ekipmanı monte edenin veya kullanıcısının sorumluluğundadır. TEKNİK VERİLER bölümündeki teknik bilgilere bakın.

Kaynaklama güç sisteminin doğru besleme voltajına bağlı olmasına ve doğru sigorta değeri ile korunmuş olmasına dikkat edin. Kurallara göre bir koruyucu topraklama bağlantısı mutlaka yapılmalıdır.

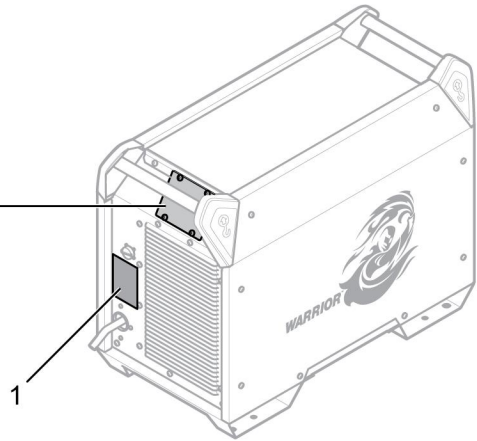
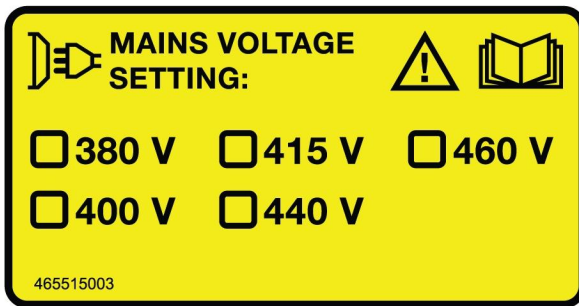

1. Besleme bağlantısı bilgilerini içeren anma değeri plakası

4.4.1 Warrior 750i CC/CV için önerilen sigorta boyutları ve asgari kablo kesiti

Warrior 750i CC/CV		
Şebeke voltajı	380 V 3~ 50/60 Hz	400V 3~ 50/60 Hz
Şebeke kablo kesiti	4x16 mm ²	4x16 mm ²
Faz akımı I _{ver.}	65 A	62 A
Sigorta dalgalanmaya dayanıklı tip C MCB	80 A	80 A

Warrior 750i CC/CV		
Şebeke voltajı	415V 3~ 50/60 Hz	440V 3~ 50/60 Hz
Şebeke kablo kesiti	4x16 mm ²	4x12 mm ²
Faz akımı I _{ver.}	60 A	56 A
Sigorta dalgalanmaya dayanıklı tip C MCB	63 A	63 A

Warrior 750i CC/CV		
Şebeke voltajı	460V 3~ 50/60 Hz	
Şebeke kablo kesiti	4x12 mm ²	
Faz akımı I _{ver.}	54 A	
Sigorta dalgalanmaya dayanıklı tip C MCB	63 A	



NOT!

Yukarıda gösterilen şebeke elektrik kablosu alanları ve sigorta boyutları İsveç mevzuatına uygundur. Güç kaynağını ilgili ulusal mevzuata uygun olarak kullanın.

4.4.2 Güç jeneratörlerinden besleme

Güç kaynağına farklı tip jeneratörlerden besleme yapılabilir. Bununla birlikte, bazı jeneratörler kaynaklama güç kaynağının doğru şekilde çalışması için yeterli güç sağlayamaz. Otomatik Voltaj Düzenlemesi (AVR) olan veya eşdeğer ya da daha iyi tipte düzenlemeye sahip, 75 kW'tan yüksek nominal gücü bulunan jeneratörlerin kullanılması önerilir.

4.4.3 Bağlantı talimatı

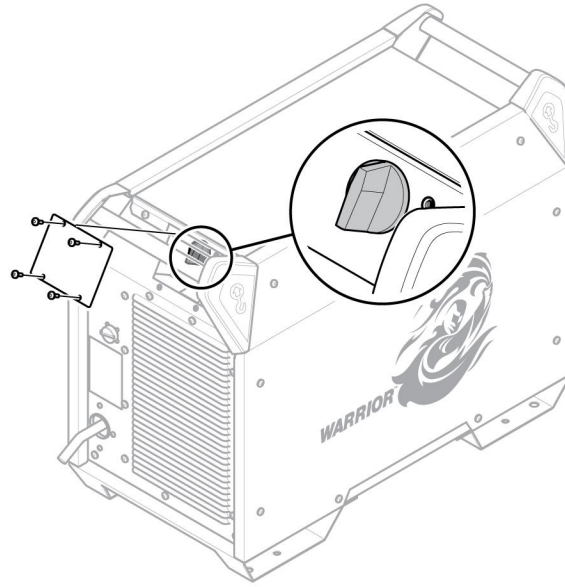

Warrior 750i CC/CV güç kaynağının, (0445 555 880) numaralı CE modeli ve (0445 555 882) numaralı Avustralya modeli, fabrikadan 400 V'ye bağlı olarak sunulur.

Farklı bir voltaj gerekiyorsa şebekeyi kapatıp kapak plakasını çıkarın, ardından seçici anahtarı gerekli voltaja ayarlayabilirsiniz.

4.4.4 Şebeke kablosunun montajı

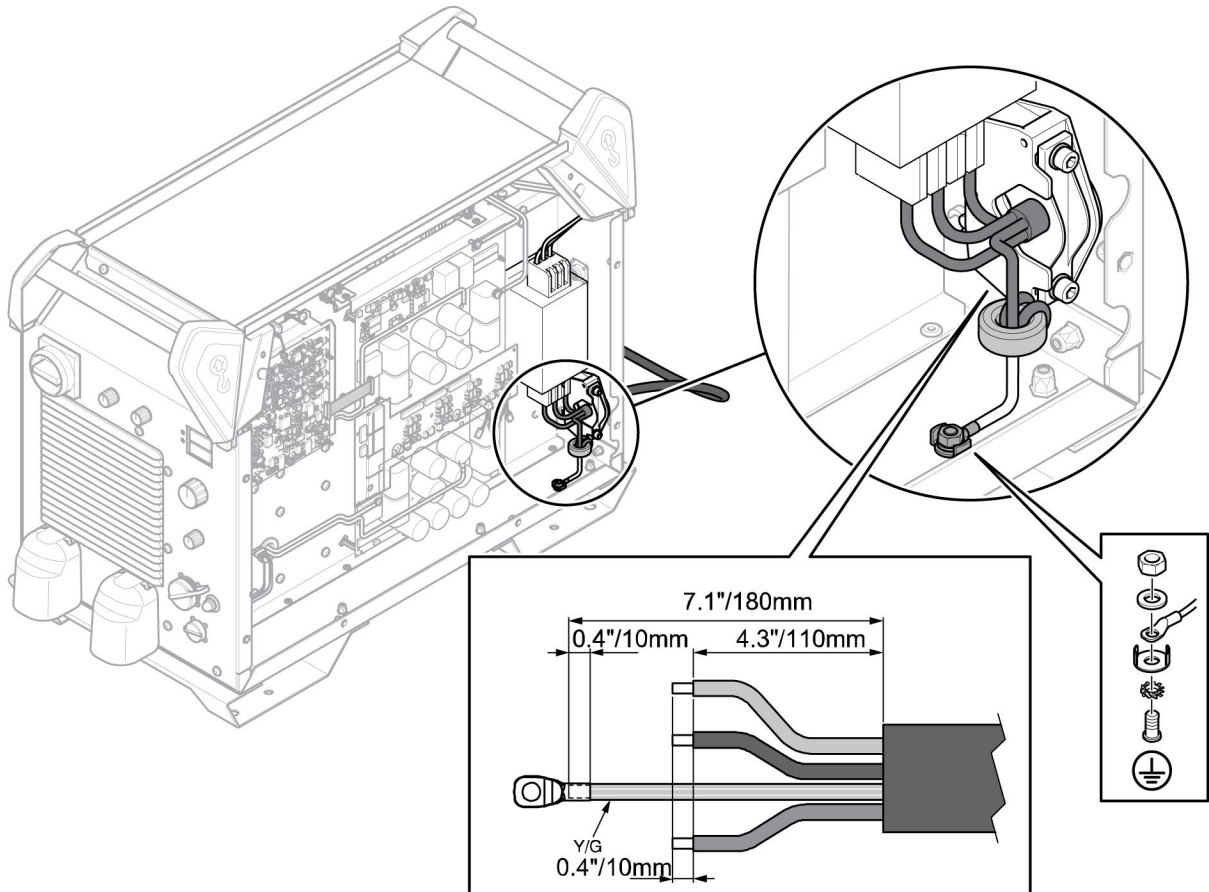

Bir Őebeke kablosunun takılması gerekir. Bu durumda, alt plakaya giden topraklama bađlantısının dođru bir Őekilde yapılması 6nemlidir. Rondelaların, somunların ve vidaların yerleŐtirilme sırası iŐin yukarıdaki resme bakın.

5 ÇALIŞTIRMA

5.1 Genel bakış

Cihazın kullanımı için genel güvenlik düzenlemelerini "Güvenlik" bölümünde bulabilirsiniz. Cihazı kullanmaya başlamadan önce bunu dikkatlice okuyun.

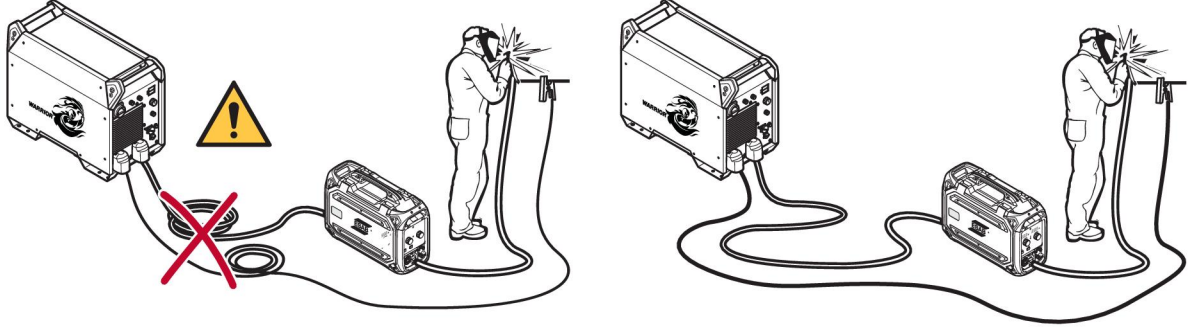

5.2 Bağlantılar ve kontrol cihazları

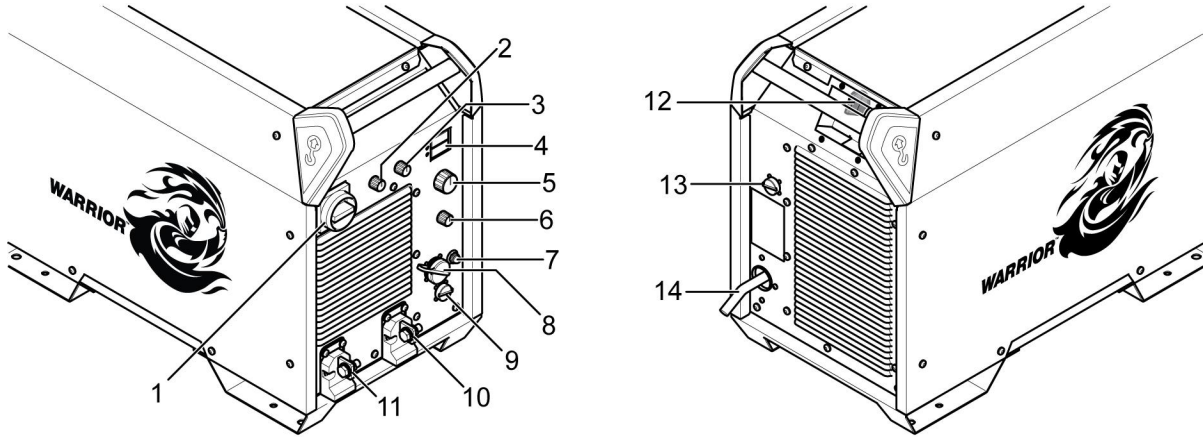

1. Şebeke güç kaynağı anahtarı, O/I
2. Elektrot tipi seçme düğmesi
3. İndüktans (MIG/MAG) ve ark kuvveti (MMA) düğmesi
4. Gösterge, akım (A) ve voltaj (V)
5. Ayar düğmesi: SMAW/GTAW: akım (A) ve Oluk açma: voltaj (V)
6. İşlem seçme düğmesi (SMAW, GMAW, GTAW, Mobil besleme, Oluk açma)
7. Devre kesici, 10 A, 42 V
8. Tel besleme ünitesi bağlantısı
9. Uzaktan kumanda ünitesi bağlantısı
10. Pabuç bağlantısı (-): MIG/MAG: TIG dönüş kablosu: Kaynak üfleci, MMA: Kaynaklama kablosu veya dönüş kablosu, Oluk açma: Dönüş kablosu
11. Pabuç bağlantısı (+): MIG/MAG: Kaynaklama kablosu TiG: dönüş kablosu, MMA: Kaynaklama kablosu veya dönüş kablosu, Oluk açma: Kaynak üfleci
12. Voltaj seçme anahtarı
13. Soğutucu güç besleme bağlantısı
14. Şebeke güç besleme bağlantısı



NOT!

Pozitif (+) ve negatif (-) kaynak terminalleri, pabuç tiptedir; 70 mm² ve 95 mm² kablolarda, OKC'ye pabuç bağlamak için konnektörler ve adaptör kabloları gereklidir.

5.3 Kaynaklama ve dönüş kabloları bağlantısı

Güç kaynak sisteminde, kaynaklama ve dönüş kabloları için bir pozitif terminal (+) ve bir negatif terminal (-) olmak üzere iki çıkış vardır. Kaynaklama kablosunun bağlantılı olduğu çıkış, kaynaklama metoduna veya kullanılan elektrodun tipine bağlıdır.

Dönüş kablosunu güç kaynağının diğer çıkışına birleştirin. Dönüş kablosu kontak klipsini iş parçasına sabitleyin ve iş parçası ile güç kaynağındaki dönüş kablosu çıkışı arasında iyi bir temas olmasını sağlayın.

SMAW kaynaklama tipi için, kaynaklama kablosu kullanılan elektrodun tipine bağlı olarak pozitif terminale (+) veya negatif terminale (-) bağlanabilir. Bağlantı kutupları elektrot paketinde belirtilmiştir.

Bağlantı kabloları seti için önerilen maksimum akım değerleri

+25°C ortam sıcaklığında ve normal 10 dakikalık döngüde:

Kablo kesiti	Görev döngüsü			Voltaj kaybı/10 m
	%100	%60	%35	
50 mm ²	280 A	310 A	370 A	0,35 V/100 A
70 mm ²	350 A	400 A	480 A	0,25 V/100 A
95 mm ²	430 A	500 A	600 A	0,19 V/100 A
120 mm ²	500 A	580 A	720 A	0,15 V/100 A

Kablonun akım taşıma kapasitesi (tabloda sunulan) aşılmışsa lütfen paralel olarak ek kablolar kullanın.

+40 °C ortam sıcaklığında ve normal 10 dakikalık döngüde:

Kablo kesiti	Görev döngüsü			Voltaj kaybı/10 m
	%100	%60	%35	
50 mm ²	250 A	270 A	320 A	0,37 V/100 A
70 mm ²	310 A	350 A	420 A	0,27 V/100 A
95 mm ²	370 A	430 A	520 A	0,20 V/100 A
120 mm ²	430 A	510 A	620 A	0,16 V/100 A

Kablonun akım taşıma kapasitesi (tabloda sunulan) aşılmışsa lütfen paralel olarak ek kablolar kullanın.

Görev döngüsü

Görev döngüsü, kaynak yapabileceğiniz veya aşırı yüklenmeden belirli bir yüklemeye kesebileceğiniz bir on dakikalık bir sürenin yüzdesi olan süre anlamına gelir.

5.4 Şebeke gücünün açılması/kapatılması (on/off)

Anahtar "I" konumuna çevirerek şebeke gücünü açın, bkz. aşağıdaki çizim 1.

Anahtar "O" konumuna çevirerek üniteyi kapatın.

Şebeke gücü beslemesi kesilirse veya güç besleme normal şekilde kapatılırsa, daha sonra ünite tekrar başlatıldığı zaman kaynaklama verileri mevcut olur.













DİKKAT!

Kaynaklama (yük altında) sırasında güç kaynağını kapatmayın.

5.5 Fan kontrolü

Güç kaynağının bir zaman kontrol sistemi vardır, yani kaynaklama işlemi sona erdikten ve güç kaynağı anahtarları enerji tasarruf moduna geçtikten sonra fanlar 6.5 dakika süreyle çalışır. Kaynaklama işlemi yeniden başladığında fanlar tekrar çalışmaya başlar.

5.6 Semboller ve fonksiyonlar

	Kaldırma kancasını yerleştirme	VRD	Voltaj Azaltma Cihazı
	Aşırı ısınma koruması	Basic	Temel elektrot
Rutile	Rutil elektrot	Cel	Selülozik elektrot
	Ark kuvveti		İndüktans
	TIG kaynağı (Canlı TIG)		Ark hava oluk açma
	MMA kaynağı		MIG/MAG kaynağı
 Mobile Feed CV	Tel besleme ünitesi Mobil besleme CV (Sabit voltaj)		Koruyucu topraklama

Aşırı ısınma koruması

Kaynaklama güç sistemi, sıcaklık çok yükselirse devreye giren aşırı ısınma koruma sistemine sahiptir. Bu sistem devreye girdiğinde, akım kesilir ve aşırı ısınma gösterge lambası yanar.

Sıcaklık normal çalışma sıcaklığına düştüğünde, aşırı ısınma koruma sistemi otomatik olarak sıfırlanır.

Ark kuvveti

Ark kuvveti, akımın, ark uzunluğundaki bir değişikliğe yanıt olarak ne kadar değiştiğini belirlemek açısından önemlidir. Düşük bir değer daha az sıçratma ve daha yumuşak bir ark oluşturur.

Bu sadece SMAW kaynağına uygulanır.

İndüktans

Daha yüksek indüktans, daha geniş bir kaynak havuzu ve daha az sıçrama sunar. Daha düşük indüktans, daha sert bir ses ancak sabit, yoğun bir ark oluşturur.

Bu sadece GMAW kaynağına uygulanır.

GTAW kaynağı

GTAW kaynağı bir tungsten elektrottan bir ark çarpması kullanarak, iş parçasının metalini eritir, ancak kendisi erimez. Kaynak banyosu ve elektrot koruyucu gaz tarafından korunur.

"Canlı TIG başlatma"

Bir "Canlı TIG-başlatma" durumunda, tungsten elektrot iş parçasına doğru yerleştirilir. Elektrot iş parçasından yukarı kaldırıldığında, ark sınırlı bir akım seviyesine çarpar.

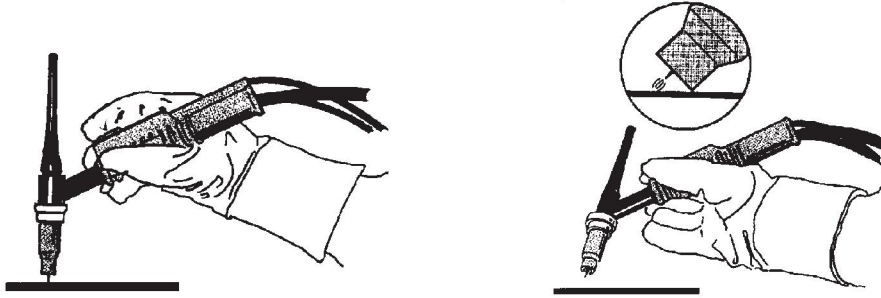

GTAW kaynağı için, kaynaklama güç sistemi şunlarla birlikte verilir:

- Gaz valfi olan bir TIG üfleci
- Bir argon gaz tüpü
- Bir argon gaz regülatörü
- Tungsten elektrot

Ark hava oluk açma

Ark hava oluk açma ile, bakır gövdeli karbon bir çubuk içeren özel bir elektrot kullanılır.

Karbon çubuk ve iş parçası arasında, malzemeyi eriten, bir ark oluşturulur. Eritilmiş malzemeyi uzaklaştırmak için basınçlı hava verilir.

Ark hava oluk açma için, kaynaklama güç sistemi şunlarla birlikte verilir:

- ARCAIR üfleçler
- basınçlı hava
- Kısaçıklı dönüş kablosu

ARCAIR Oluk Açma Elektrotları için önerilen voltaj ayarı

Elektrot boyutu	inç	1/8	5/32	3/16	1/4	5/16	3/8	1/2
	mm	3,2	4,0	4,8	6,4	7,9	9,5	12,7
Gerilim	V	18,5-24	25-32	32-37	33-38	35-41,5	35-41,5	38-45,5



NOT!

Minimum ve maksimum ayarlar, gösterilen çubuklar için başlangıç noktalarıdır ve görece temiz metal ile çalışılırken, kabul edilebilir bir oluk yivi beklenebilir. Bu belirli öneriler, A36/ASME yumuşak çelikte gerçekleştirilen testlerin sonuçlarına dayanmaktadır.

Farklı metal tiplerinde, daha iyi performans için volt ayarını ve hava akışını ayarlayın.

Performans dışındaki tüm oluk açma sorunları için SORUN GİDERME bölümüne bakın.

SMAW kaynağı

SMAW kaynağı kaplanmış elektrotlar ile kaynak olarak da ifade edilebilir. Ark çarpması elektrodu eritir ve onun kaplaması koruyucu cüruf oluşturur.

SMAW kaynağı için, güç sistemi şunlarla birlikte verilir:

- Elektrot tutucusu olan kaynak kablosu
- Kısaçlı dönüş kablosu

GMAW ve kendinden korumalı çekirdekli tel kaynağı

Bir ark sürekli beslenen bir teli eritir. Kaynak havuzu gaz örtüsü tarafından korunur.

GMAW ve kendinden korumalı çekirdekli tel kaynağı için güç sistemi şunlarla birlikte verilir:

- Tel besleme ünitesi
- kaynak üfleci
- Güç sistemi ile tel besleme ünitesi arasındaki bağlantı kablosu
- Gaz tüpü
- Kısaçlı dönüş kablosu

6 BAKIM

6.1 Genel bakış

Düzenli bakım emniyetli, güvenilir çalışma için önemlidir.

Güvenlik plakalarını sadece uygun elektrik bilgisi olan (yetkili personel) kimseler çıkarabilir.



DİKKAT!

Müşteri, garanti süresi içinde hata düzeltmek amacıyla ürün üzerinde herhangi bir çalışma yaparsa, tedarikçinin tüm garanti taahhütleri uygulamasına son verilir.

6.2 Güç sistemi

Performansı korumak ve güç kaynağının ömrünü uzatmak için ürünün düzenli olarak temizlenmesi gerekir. Temizlik işleminin ne sıklıkta yapılması gerektiği şu etmenlere bağlıdır:

- kaynaklama işlemi
- ark süresi
- çalışma ortamı
- Etraftaki ortam, zımpara vb.

Temizlik işlemi için gerekli olan araçlar:

- torx tornavida, T25 ve T30
- 4 bar basınçlı kuru basınçlı hava
- kulak tıkaçları, koruyucu gözlük, maske, eldiven ve koruyucu ayakkabı gibi koruyucu ekipman



DİKKAT!

Temizlik işleminin uygun şekilde hazırlanmış bir çalışma alanında gerçekleştirildiğinden emin olun.

Temizlik işlemi

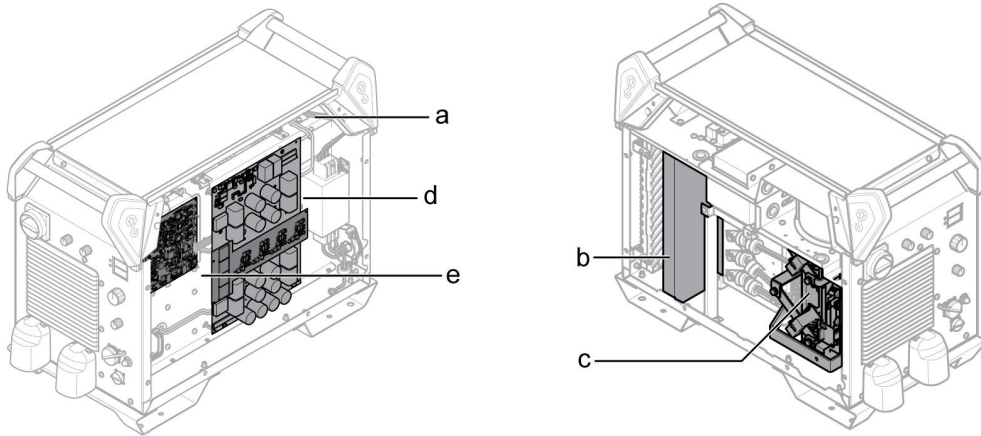

1. Şebeke beslemesi bağlantısını kesin.
2. Kapasitörlerin şarjlarının boşalması için 4 dakika bekleyin.
3. Güç kaynağındaki yan panelleri çıkarın.
4. Güç kaynağındaki üst paneli çıkarın.
5. Isı emici ve fan (b) arasındaki plastik kapağı çıkarın.

6. Güç kaynağını kuru basınçlı hava (4 bar) ile aşağıdaki gibi temizleyin:
 - a) Üst arka kısım.
 - b) Arka panelden başlayıp ikincil ısı emici boyunca.
 - c) İndüktör, transformatör ve akım sensörü.
 - d) Bu güç bileşenleri yanı, PCB 15AP1'in ardından arka taraftan.
 - e) Her iki taraftaki PCB'ler.
7. Hiçbir parça üzerinde toz kalmadığından emin olun.
8. Isı emici ile fan (b) arasına plastik kapak takın ve kapağın ısı emici tarafına doğru şekilde yerleştirildiğinden emin olun.
9. Üst paneli güç kaynağına takın.
10. Yan panelleri güç kaynağına takın.
11. Şebeke beslemesini bağlayın.

6.3 Kaynak üfleci

Düzenli bir koruma ve bakım programı gereksiz ve pahalı duruş sürelerini azaltır.

Bir tel bobini değiştirildiğinde kaynak üfleci, güç sisteminden uzaklaştırılmalı ve basınçlı hava ile temizlenmelidir.

Telin ucu, bir tel kılavuzuna sokulduğunda keskin kenarlara sahip olmamalıdır.

Ayrıntılı bilgi için kaynak üfleçlerinin kullanma talimatlarına bakın.

7 SORUN GİDERME

Yetkili bir servis teknisyenine göndermeden önce, bu önerilen kontrolleri ve incelemeleri deneyin.

Arıza tipi	Düzeltilici işlem
Görüntü yok.	<ul style="list-style-type: none"> Güç beslemesinin bulunduğu ve ana anahtarın AÇIK olduğundan emin olun. Besleme sigortalarını/MCB'yi kontrol edin ("Şebeke beslemesi" bölümüne bakın). Güç kaynağının arka tarafındaki voltaj seçme anahtarının yanında bulunan sıfırlanabilir sigortaya basın.
Kaynaklama/dönüş kablosu bağlantılarında aşırı ısınma.	<ul style="list-style-type: none"> Elektrik bağlantılarını kontrol edin ve kaynaklama kablolarının, bakır çubuklara doğru şekilde sıkılarak takıldığından emin olun. Kaynaklama kablosunun boyutunu kontrol edin ("Kaynaklama ve dönüş kabloları bağlantısı" bölümüne bakın).
Ark yok.	<ul style="list-style-type: none"> Şebeke güç besleme anahtarının açık olup olmadığını kontrol edin. Şebeke, kaynaklama ve dönüş kablolarının doğru birleştirilmiş olup olmadığını kontrol edin. Doğru akım değerinin ayarlanmış olup olmadığını kontrol edin. Şebeke güç besleme sigortalarını kontrol edin.
Kaynaklama işlemi sırasında kaynak akımı kesiliyor.	<ul style="list-style-type: none"> Aşırı ısınma koruma sisteminin devreye girmiş olup olmadığını kontrol edin (ön tarafta gösterilir). Şebeke güç besleme sigortalarını kontrol edin. Dönüş kablosunun doğru sabitlenmiş olup olmadığını kontrol edin.
Aşırı ısınma koruma sistemi sık sık devreye giriyor.	<ul style="list-style-type: none"> Güç kaynağı ile ilgili nominal verilerin geçilmemesini sağlayın (örn. ünitenin aşırı yüklü olup olmadığını).
Zayıf kaynak performansı.	<ul style="list-style-type: none"> Kaynaklama ve dönüş kablolarının doğru birleştirilmiş olup olmadığını kontrol edin. Doğru akım değerinin ayarlanmış olup olmadığını kontrol edin. Doğru tel veya elektrodun kullanılıp kullanılmadığını kontrol edin. Şebeke güç besleme sigortalarını kontrol edin. Güç kaynağına bağlı olan donanımın gaz basıncını kontrol edin.

Arıza tipi	Düzeltilici işlem
Açık devre modunda "Err" göstergesi.	<ul style="list-style-type: none"> • Şebeke güç besleme sigortalarını kontrol edin. • Güç kaynağının arkasındaki voltaj seçme etiketinde bulunan voltajın nominal şebeke voltajına eşit olup olmadığını kontrol edin. • Güç kaynağını ana anahtar ile yeniden başlatın.
Aralıklı oluk açma hareketi duruyor veya karbon ile metal arasındaki temas kayboluyor.	<ul style="list-style-type: none"> • Hava basıncı çok yüksek. Hava basıncını azaltın. • Hava basıncının önerilen değere ayarlanıp ayarlanmadığını kontrol edin. Kullanılan üflecin kılavuzunu kontrol edin.
Oluk metalinde karbon birikintisi.	<ul style="list-style-type: none"> • Hava basıncı çok düşük. Arkı ateşlemeden önce havayı açın; hava, elektrot ile iş parçası arasında akmalıdır. • Hava basıncının önerilen değere ayarlanıp ayarlanmadığını kontrol edin. Kullanılan üflecin kılavuzunu kontrol edin.
Başlatma sırasında ark yok veya oluk açma sırasında düzensiz ark.	<ul style="list-style-type: none"> • Voltajın önerilen değere ayarlanıp ayarlanmadığını kontrol edin.
Düzensiz bir yiv yüzeyine veya metal plaka üzerinde bakır birikimine neden olan aralıklı ark hareketi.	<ul style="list-style-type: none"> • Voltajın önerilen değere ayarlanıp ayarlanmadığını kontrol edin.

8 YEDEK PARA SİPARİŐİ



DİKKAT!

Onarım ve elektrik iŐleri yetkili bir ESAB servis teknisyeni tarafından yapılmalıdır. Sadece ESAB orijinal yedek ve aŐınma paralarını kullanın.

Warrior 750i CC/CV; **IEC 60974-1 ve IEC 60974-10** uluslararası standartları, **EN 60974-1:11** Avrupa standartları ve **AS 60974-1:2008** Avustralya standardına uygun olarak tasarlanmış ve test edilmiştir. Bakım veya onarım iŐleminde sonra, ürünün hala yukarıdaki standartlara uygun olmasını saėlamak iŐlemi yapan kiŐilerin sorumluluėundadır.

Yedek paralar ve aŐınma paraları en yakın ESAB bayisinden sipariŐ edilebilir; bkz. esab.com. SipariŐ verirken, lütfen ürün tipini, seri numarasını, tanımını ve yedek para listesine uygun olarak yedek para numarasını belirtin. Bu gönderiyi kolaylaştırır ve doėru teslimatı güvenceye alır.

BLOK ŞEMASI

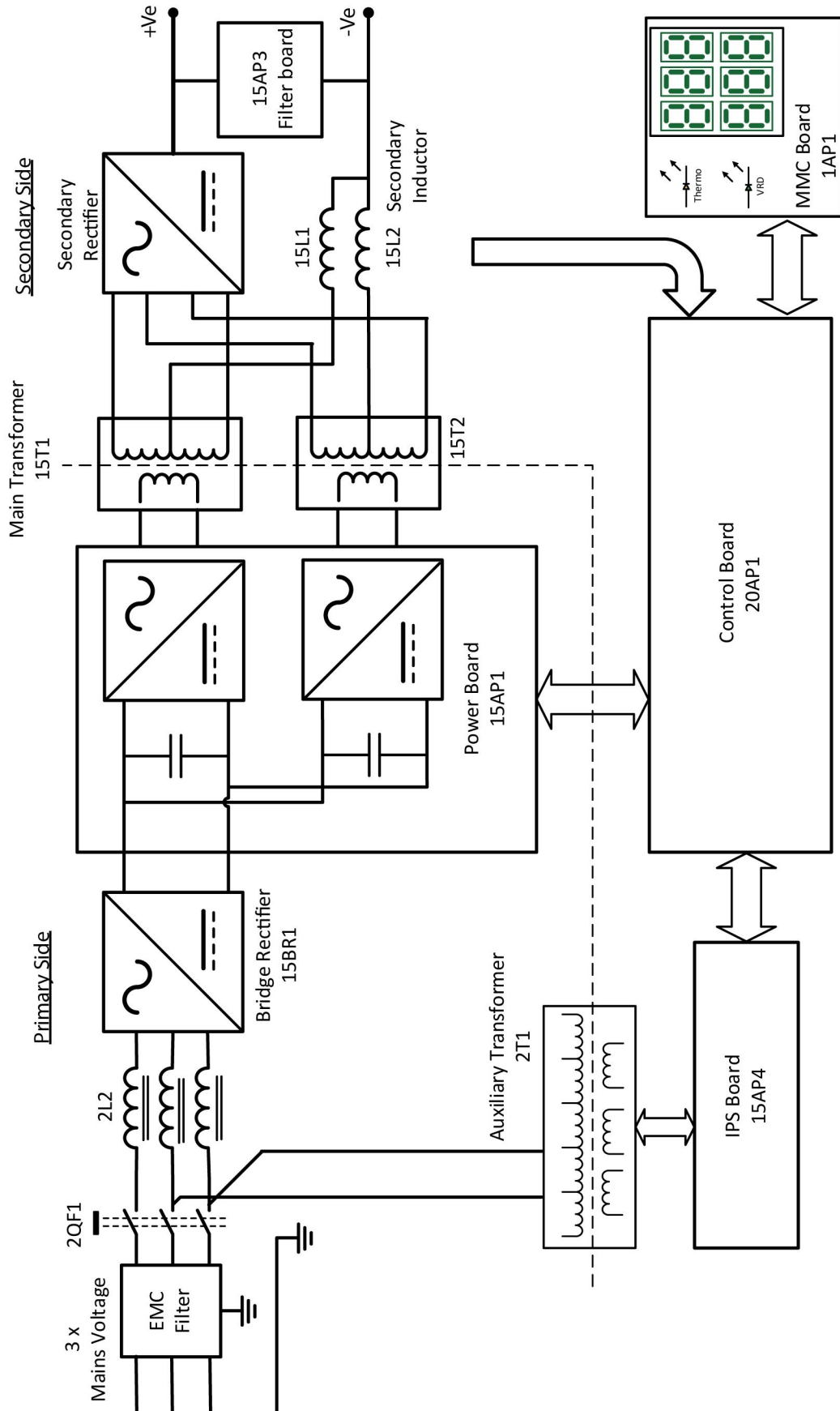

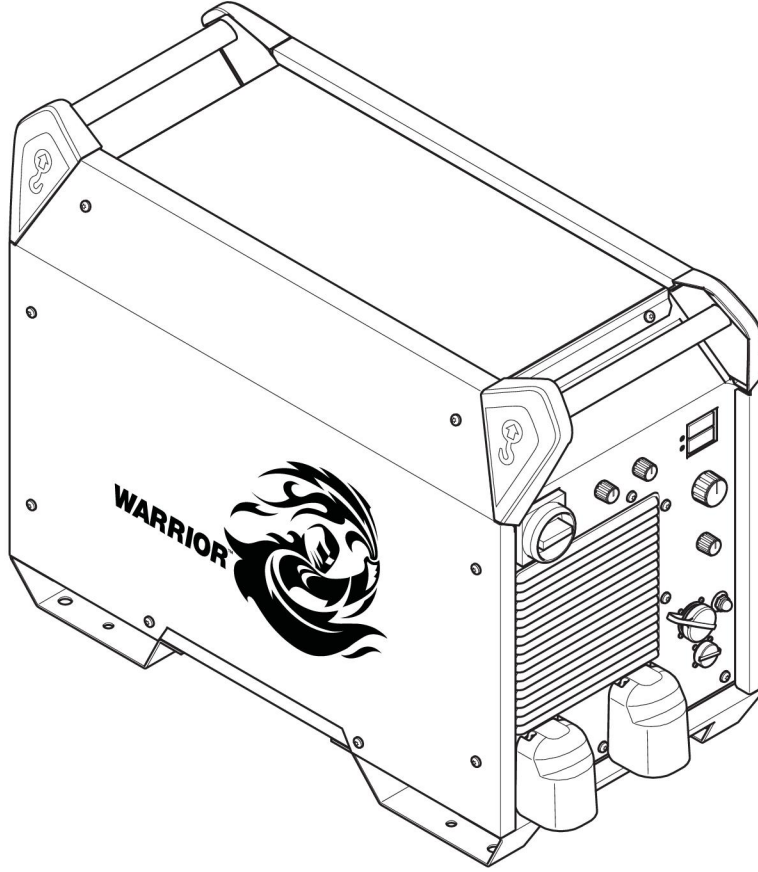
SİPARİŞ NUMARALARI



Ordering number	Denomination	Type	Notes
0445 555 880	Welding power source	Warrior 750i CC/CV - CE variant	Factory set voltage: 400 VAC
0445 555 882	Welding power source	Warrior 750i CC/CV - Australian variant	Factory set voltage: 400 VAC and VRD activated
0463 734 001	Spare parts list		
0463 733 001	Service manual		

Teknik belgelere İnternet üzerinden <http://manuals.esab.com> adresine giderek ulaşabilirsiniz.

AKSESUARLAR

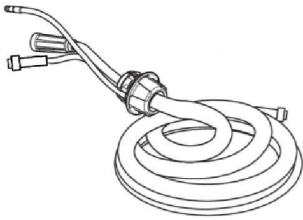
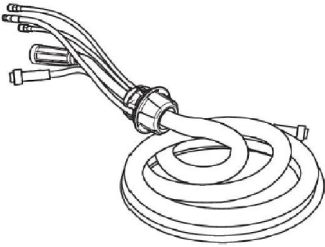
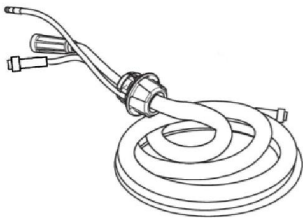
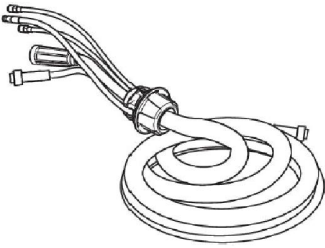
6108 2008	K4000 Gouging torch	
6108 4008	AirPro X4000	
0465 250 880	Warrior Feed 304	
0465 250 881	Warrior Feed 304w with water cooling	
0445 800 880	Robust Feed PRO	
0445 800 881	Robust Feed PRO, Water	
0445 800 882	Robust Feed PRO, Offshore	
0445 800 883	Robust Feed PRO Offshore, Water	
0445 800 884	Robust Feed PRO, Tweco	
0445 800 885	Robust Feed PRO Offshore, Tweco	
0446 050 880	Interconnection strain relief kit (for update of cables without strain relief)	

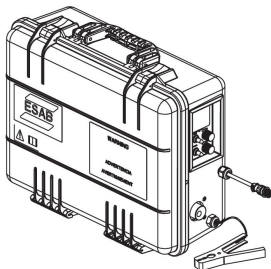
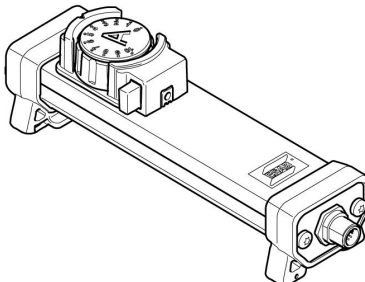
Interconnection cable with pre-assembled strain relief (Use with Robust Feed Pro)		
Connection set, 70 mm², 19 poles		
0446 160 880	70 mm ² , gas cooled, 2.0 m	
0446 160 881	70 mm ² , gas cooled, 5.0 m	
0446 160 882	70 mm ² , gas cooled, 10.0 m	
0446 160 883	70 mm ² , gas cooled, 15.0 m	
0446 160 884	70 mm ² , gas cooled, 25.0 m	
0446 160 885	70 mm ² , gas cooled, 35.0 m	
0446 160 887	70 mm ² , gas cooled, 20.0 m	
Connection set water, 70 mm², 19 poles		
0446 160 890	70 mm ² , liquid cooled, 2.0 m	
0446 160 891	70 mm ² , liquid cooled, 5.0 m	
0446 160 892	70 mm ² , liquid cooled, 10.0 m	
0446 160 893	70 mm ² , liquid cooled, 15.0 m	
0446 160 894	70 mm ² , liquid cooled, 25.0 m	
0446 160 895	70 mm ² , liquid cooled, 35.0 m	
Connection set, 95 mm², 19 poles		
0446 160 980	95 mm ² , gas cooled, 2.0 m	
0446 160 981	95 mm ² , gas cooled, 5.0 m	
0446 160 982	95 mm ² , gas cooled, 10.0 m	
0446 160 983	95 mm ² , gas cooled, 15.0 m	
0446 160 984	95 mm ² , gas cooled, 25.0 m	
0446 160 985	95 mm ² , gas cooled, 35.0 m	
Connection set, 95 mm², 19 poles		
0446 160 990	95 mm ² , liquid cooled, 2.0 m	
0446 160 991	95 mm ² , liquid cooled, 5.0 m	
0446 160 992	95 mm ² , liquid cooled, 10.0 m	
0446 160 993	95 mm ² , liquid cooled, 15.0 m	
0446 160 994	95 mm ² , liquid cooled, 25.0 m	
0446 160 995	95 mm ² , liquid cooled, 35.0 m	

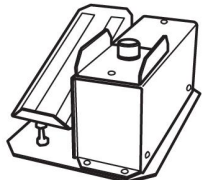
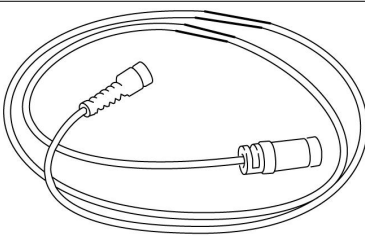
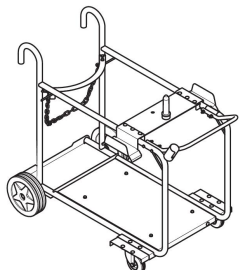
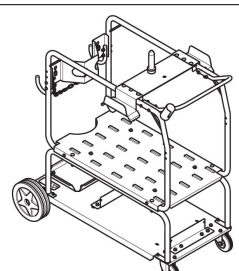
0558 102 222	MobileFeed 301 AVS	
0459 491 896	Remote control unit AT1 SMAW and GTAW current	
0459 491 897	Remote control unit AT1 CF SMAW and GTAW: course and fine setting of current	
0349 090 886	Foot control FS002 MMA and TIG: current	
Remote control cable, 12 pole, 8 pole		
0459 552 880	5 m	
0459 552 881	10 m	
0459 552 882	15 m	
0459 552 883	25 m	
0446 398 880	Servis Arabası (Hava soğutmalı)	
0446 270 880	Trolley (Water cooled)	

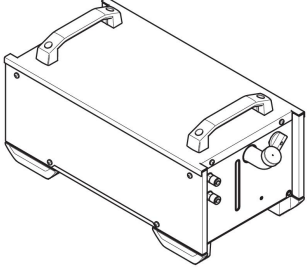
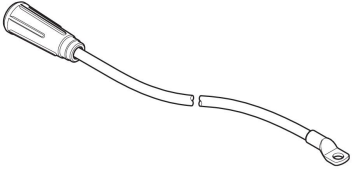
0465 427 881	Cool2 Standalone	
0446 507 880	Adapter cable*	

*Pabucu OKC'ye bağlamak için 70 mm² ve 95 mm² kablolarla birlikte sipariş edin.

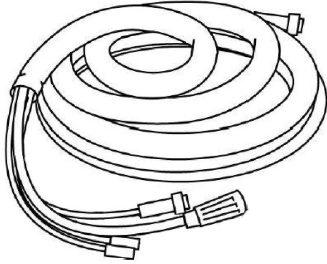
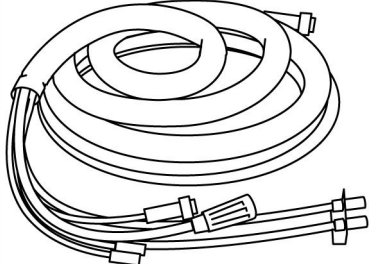
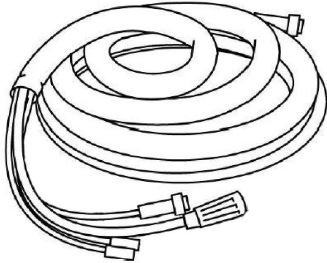
Interconnection set for Warrior Feed 304 and Warrior Feed 404HD		
Connection set, 70 mm², 19 poles		
0459 836 886	2 m	
0459 836 881	5 m	
0459 836 882	10 m	
0459 836 883	15 m	
0459 836 884	25 m	
0459 836 885	35 m	
Connection set water, 70 mm², 19 poles		
0459 836 896	2 m	
0459 836 891	5 m	
0459 836 892	10 m	
0459 836 893	15 m	
0459 836 894	25 m	
0459 836 895	35 m	
Connection set, 95 mm², 19 poles		
0459 836 986	2 m	
0459 836 981	5 m	
0459 836 982	10 m	
0459 836 983	15 m	
0459 836 984	25 m	
0459 836 985	35 m	

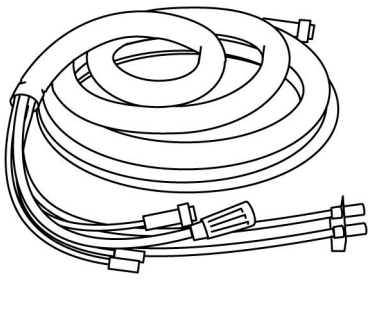
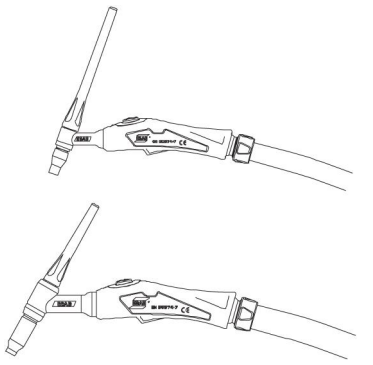
Connection set water, 95 mm², 19 poles		
0459 836 996	2 m	
0459 836 991	5 m	
0459 836 992	10 m	
0459 836 993	15 m	
0459 836 994	25 m	
0459 836 995	35 m	
GTAW torches		
0700 300 539	TXH™ 151 V, OKC 50, 4 m	
0700 300 545	TXH™ 151 V, OKC 50, 8 m	
0700 300 553	TXH™ 201 V, OKC 50, 4 m	
0700 300 556	TXH™ 201 V, OKC 50, 8 m	



A WORLD OF PRODUCTS AND SOLUTIONS.



For contact information visit esab.com

ESAB AB, Lindholmsallén 9, Box 8004, 402 77 Gothenburg, Sweden, Phone +46 (0) 31 50 90 00

<http://manuals.esab.com>

